

## Fugendichtband FD

Für schlagregendichte Anschlüsse bei Knauf WARM-WAND Systemen

### Produktbeschreibung

Vorkomprimiertes, selbstklebendes Fugendichtband mit verzögerter Expansion, bestehend aus Polyurethan-Weichschaumstoff.

### Lagerung

Trocken bei Temperaturen von +1 °C bis +20 °C.

### Qualität

Das Produkt unterliegt ständiger Qualitätskontrolle.

### Anwendungsbereich

Für dauerhafte, sichere, schlagregendichte Anschlüsse an angrenzende Einbauteile, wie z. B. Fenster und Türen, Rollläden, Balkone oder Durchdringungen an Knauf WARM-WAND Systemen. Beanspruchungsgruppe BG 1 nach DIN 18542.

### Eigenschaften und Mehrwert

- Temperaturbeständig -30 °C bis +90 °C
- Schlagregendicht bis 600 Pa nach EN 1027
- Temperaturunabhängig verlegbar

- Dampfdiffusionsoffen
- Selbstklebend
- Witterungsbeständig
- Farbe: Anthrazit

### Ausführung

Nach Ermittlung der Fugenbreite die Banddimension entsprechend wählen (Fugenbreite siehe Lieferform). Bauteilbewegung und temporäre Längenänderung der vorhandenen Fugen bei der Ermittlung der geeigneten Banddimension berücksichtigen. Im eingebauten Zustand darf die maximale Fugenbreite nicht überschritten werden.

Gewünschte Länge abschneiden. Beim Ablängen des Bandes mind. 10 mm je Meter gemessener Länge hinzugeben.

Auf trockenen, fett- und staubfreien Untergrund kleben, genaue Positionierung zuvor festlegen. Eine Probeverklebung wird empfohlen. Bei Ecken mit ca. 90° das Band abschneiden und die Bandenden stumpf stoßen. Oder an den Außenecken mit dem Fugendichtband eine schlaufenartige Wulst (Klebeflächen zusammenführen) ausbilden und seitlich der Bordendstücke

hochführen und anarbeiten. Dabei stets auf eine durchgehende Dichtebene achten. Bänder generell kräftig andrücken.

**Technische Daten**

Bezeichnung	Einheit	Wert	Norm
Baustoffklasse	–	B1	DIN 4102
Wasserdampfdiffusionswiderstandszahl $\mu$	–	$\leq 100$	–
Temperaturbeständigkeit	°C	-30 bis +90	–
Fugendurchlässigkeit	$m^3/[h \cdot m(daPa)n]$	$< 0,1$	EN 12144
Schlagregendichtheit (Fugen und Kreuzfugen)	Pa	600	EN 1027
Witterungsbeständigkeit	–	Anforderung erfüllt	DIN 18542

Die technischen Daten wurden nach den jeweils gültigen Prüfnormen ermittelt. Abweichungen davon sind unter Baustellenbedingungen möglich.

**Lieferprogramm**

Bezeichnung	Ausführung	Verpackungseinheit	Artikelnummer	EAN
Fugendichtband FD	2 – 6 mm / 18 m	5 Stück/Karton	00525641	4003950101717
Fugendichtband FD	3 – 9 mm / 12 m	5 Stück/Karton	00525642	4003950101724
Fugendichtband FD	5 – 12 mm / 9 m	5 Stück/Karton	00525643	4003950101731

**Anschluss an Fensterbank-Seitenteil (Schemazeichnung)**

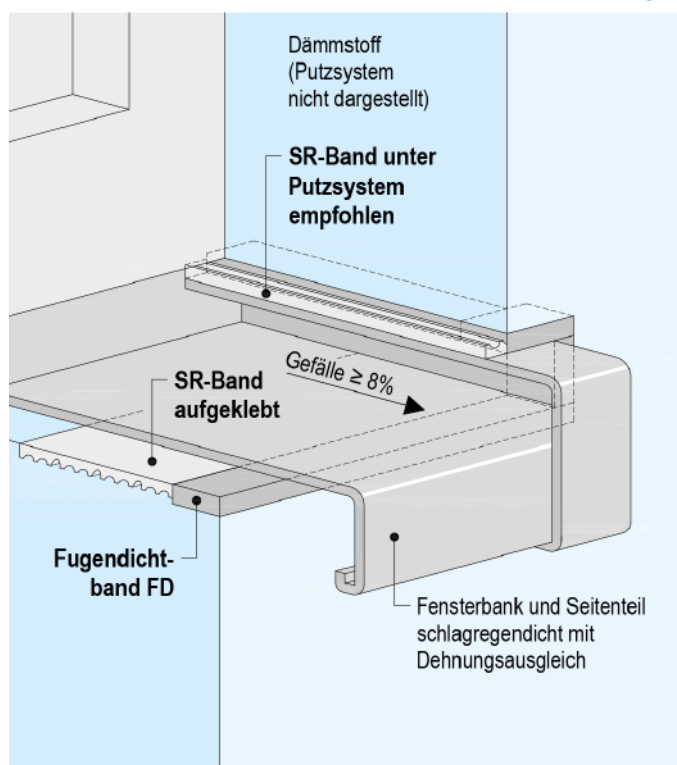

**Sicherheitsdatenblatt beachten!**

Sicherheitsdatenblätter siehe [pd.knauf.de](http://pd.knauf.de)



Ausschreibungstexte für alle Knauf Systeme und Produkte mit Exportfunktionen für Word, PDF und GAEB [www.ausschreibungscenter.de](http://www.ausschreibungscenter.de)



Mit der Tablet App Knauf Infothek stehen jetzt alle Informationen und Dokumente der Knauf Gips KG jederzeit und an jedem Ort immer aktuell, übersichtlich und bequem zur Verfügung.

[Knauf Infothek](#)

**Knauf Direkt**  
Technischer Auskunft-Service:

► **Tel.: 09001 31-2000 \***  
► [knauf-direkt@knauf.de](mailto:knauf-direkt@knauf.de)

► [www.knauf.de](http://www.knauf.de)

**Knauf Gips KG** Am Bahnhof 7, 97346 Iphofen

\* Ein Anruf bei Knauf Direkt wird mit 0,39 €/Min. berechnet. Anrufer, die nicht mit Telefonnummer in der Knauf Gips KG Adressdatenbank hinterlegt sind, z. B. private Bauherren oder Nicht-Kunden, zahlen 1,69 €/Min. aus dem deutschen Festnetz. Mobilfunk-Anrufe können abweichen, sie sind abhängig vom Netzbetreiber und Tarif.

Technische Änderungen vorbehalten. Es gilt die jeweils aktuelle Auflage. Die enthaltenen Angaben entsprechen unserem derzeitigen Stand der Technik. Die allgemein anerkannten Regeln der Bautechnik, einschlägige Normen, Richtlinien und handwerklichen Regeln müssen vom Ausführenden neben den Verarbeitungsvorschriften beachtet werden. Unsere Gewährleistung bezieht sich nur auf die einwandfreie Beschaffenheit unseres Materials. Verbrauchs-, Mengen- und Ausführungsangaben sind Erfahrungswerte, die im Falle abweichender Gegebenheiten nicht ohne weiteres übertragen werden können. Alle Rechte vorbehalten. Änderungen, Nachdruck und fotomechanische sowie elektronische Wiedergabe, auch auszugsweise, bedürfen unserer ausdrücklichen Genehmigung.